

Město Český Krumlov

podává výzvu k podání nabídky

název akce: **Výměna oken - ZŠ Linecká v Městské památkové zóně Český Krumlov, Plešivec - III. etapa**

1.Podmínky zadání zakázky

1.1. Vymezení předmětu plnění zakázky

Předmětem plnění zakázky je výměna oken. Stavba se nachází v historickém centru Č. Krumlova a proto se jedná o památkově chráněný objekt. V minulosti zde byla necitlivě nahrazena původní špaletová okna za okna zdvojená panelákového typu. Tyto okna již neodpovídají současným požadavkům na tepelné ztráty, jsou dožitá a esteticky kazí vzhled budovy. V předešlých letech již byla v průčelí objektu a jedna třetina oken ze severozápadní strany vyměněna za nová typ Euro - rustikal v členění dle původních špaletových oken. V letošním roce je záměr vyměnit druhou třetinu oken v severozápadní části objektu ve stejném provedení tj. za okna dřevěná **typ EURO - rustikal** ve shodných profilacích poutců rámu, křídel, příček, klapáček, kování a barvě oken a parapetů jako okna již vyměněná. Jedná se celkem o 20 oken. Výsledná cena se bude sestávat z demontáže stávajících oken, jejich likvidace, výroba, montáž a doprava nových oken, montáž vnitřních parapetů a zednického začíštění.

1.2. Místo plnění zakázky

ZŠ Linecká ulice Český Krumlov

1.3. Uchazeč nebo zájemce prokazuje:

1. Splnění kvalifikačních kritérií čestným prohlášením

Čestné prohlášení

Jájako jednatel/předseda představenstva/majitel společnosti prohlašuji že :

a) dodavatel nebyl pravomocně odsouzen pro trestný čin spáchaný ve prospěch zločinného spolčení, trestný čin účasti na zločinném spolčení, legalizace výnosů z trestné činnosti, podílnictví, přijímání úplatku, podplácení, nepřímého úplatkářství, podvodu, úvěrového podvodu, včetně případů, kdy jde o přípravu nebo pokus nebo účastenství za spáchání takového trestného činu,

b) dodavatel nebyl pravomocně odsouzen pro trestný čin, jehož skutková podstata souvisí s předmětem podnikání dodavatele podle zvláštních právních předpisů nebo došlo k zahazení odsouzení za spáchání takového trestného činu,

c) dodavatel nenaplnil skutkovou podstatu jednání nekalé soutěže formou podplácení podle zvláštního

předpisu,

d) vůči majetku dodavatele neprobíhá insolvenční řízení, v němž bylo vydáno rozhodnutí o úpadku nebo insolvenční návrh nebyl zamítnut proto, že majetek nepostačuje k úhradě nákladů insolvenčního řízení, nebo nebyl konkurs zrušen proto, že majetek byl zcela nepostačující nebo zavedena nucená správa podle zvláštních předpisů,

e) dodavatel není v likvidaci

f) dodavatel nemá v evidenci daní zachyceny daňové nedoplatky, a to jak v České republice tak v zemi sídla, místa podnikání či místa bydliště dodavatele,

g) dodavatel nemá nedoplatek na pojistném a na penále na veřejné zdravotní pojištění, a to jak v České republice tak v zemi sídla, místa podnikání či místa bydliště dodavatele,

h) dodavatel nemá nedoplatek na pojistném a na penále na sociální zabezpečení a příspěvku na státní politiku zaměstnanosti, jak v České republice tak v zemi sídla, místa podnikání či místa bydliště dodavatele,

i) dodavatel nebyl v posledních 3 letech pravomocně disciplinárně potrestán, či mu nebylo pravomocně uloženo kárné opatření podle zvláštních právních předpisů, je-li podle § 54 písm. d) zákona č. 137/2006 Sb., o veřejných zakázkách, požadováno odborné způsobilosti podle zvláštních právních předpisů.

j) dodavatel není veden v rejstříku osob se zákazem plnění veřejných zakázek.

V dne

.....

podpis

Uchazeč dále předloží

- a) oprávnění k podnikání, včetně doložení výpisu z obchodního rejstříku či jiné evidence ne starší než 90 dnů, má-li v ní být uchazeč nebo zájemce zapsán podle zvláštních právních předpisů. Oprávnění k podnikání může uchazeč nebo zájemce doložit ve stejnopise nebo úředně ověřené kopii.
- b) odbornou způsobilost nebo členství v určité profesní organizaci, je-li pro plnění veřejné zakázky vyžadována podle zvláštních právních předpisů
- c) v případě dodávky stavebních prací doloží uchazeč system jakosti ISO
- d) uchazeč doloží rozsah a výši pojištění odpovědnosti proti škodám platnou po celou dobu plnění předmětu díla.
- e) kritérium reference splní uchazeč předložením seznamu minimálně 3 staveb stejného typu, vyhotovených (realizovaných) za dobu posledních max. 3 let. U každé akce bude uveden : název akce, termín realizace, výše investičních nákladů, investor akce a provozovatel.
- f) v případě, že při provádění zakázky bude uchazeč spolupracovat s dalšími obchodními partnery - uvede ve své nabídce přehled všech subdodavatelů a to včetně doložení odborné způsobilosti a systému jakosti ISO pro provádění staveb.

3. Zadavatel může vyloučit uchazeče, který byl v posledních 3 letech disciplinárně potrestán podle zvláštních právních předpisů upravujících výkon odborné činnosti, pokud tato činnost souvisí s předmětem veřejné zakázky, jde-li o fyzickou osobu, nebo o odpovědného zástupce.

1.4. Hodnocení nabídek

Předložené nabídky budou hodnoceny bodovým systémem podle výše nabídkové ceny:

1. Celková cena (včetně DPH)

1.5. Požadavky na způsob zpracování nabídkové ceny

Cenová nabídka, (podklad pro nacenění je přiložená příloha), bude uvedena bez DPH a včetně DPH s rozpisem ceny dle přílohy. Navržená cena uchazeče o zakázku je cenou pevnou, zahrnující veškeré náklady nutné pro zpracování požadovaného díla.

1.6. Termín předložení nabídek

Nabídka musí být zadavateli doručena do 6.5.2011 do 12 hodin.

Otevírání nabídek je neveřejné.

Pro splnění dané časové lhůty pro předání nabídek je zadavatelem stanoven **den předání nabídky na dále uvedené adrese, nikoli den podání na příslušném poštovním úřadě!**

1.7. Místo a doba pro doručení nabídek

poštou na adresu : Město Český Krumlov, Kaplická 439, 381 01 Český Krumlov

osobně : Městský úřad, podatelna, Kaplická 439, 381 01 Český Krumlov

Pracovní doba podatelny:

Po, St 7:30 – 11:00, 12:00 – 17:00

ÚT, Čt 7:30 – 11:00, 12:00 – 15:30

Pá 7:30 – 11:00, 12:00 – 13:00

1.8. Adresa a sídlo zadavatele

Město Český Krumlov, nám. Svornosti 1, 381 01 Český Krumlov

2. Další podmínky

2.1. Součinnost zadavatele

Pro uchazeče o zakázku bude zajištěna prohlídka stávajících vyměněných oken

Termín prohlídky: Úterý 26.4.2011 v 9 hodin před vchodem do základní školy

Kontaktní osoba zadavatele: Zdeněk Kmoch mob. 724 192 165

e -mail: zdenek.kmoch@mu.ckrumlov.cz

2.2. Doklady

Nabídka uchazeče, ocenění nabídky musí být podána písemně a podepsána osobami oprávněnými zastupováním organizace podle výpisu z obchodního rejstříku. V případě zmocnění k podpisu dokladů jiným zástupcem uchazeče, musí být písemné zmocnění k tomuto úkonu podepsané statutárním zástupcem, přiloženo k nabídce. Nabídka bude dále obsahovat úplnou obchodní adresu účastníka s připojením razítka společnosti a bude datována. Jednotlivé listy nabídky budou očíslovány. Čestné prohlášení je možné získat na adrese www.ckrumlov.cz/obcan. úřední deska, veřejné zakázky, investice a veřejné zakázky, veřejné zakázky. Součástí nabídky bude **prohlášení zhotovitele, že je schopen vyrobit okna identická z okny již vyměněnými včetně profilací poutců rámu, křídel, klapáček, příček, kování, kliček, barvy oken a parapetů.**

Nabídka musí být doručena v uzavřené obálce a označena tímto textem:

**"VÝMĚNA OKEN ZŠ LINECKÁ V MĚSTSKÉ PAMÁTKOVÉ ZÓNĚ Č. KRUMLOV,
PLEŠIVEC - III. ETAPA"**

.....
NEOTVÍRAT DO ÚŘEDNÍHO OTEVŘENÍ"

2.3. Ostatní ujednání

1. Nabídka, včetně všech dokladů, bude zpracována v českém jazyce.

2. Ukončení montážních a zednických prací a protokolární předání objednateli nejpozději do 15.8.2011.

3. Zadavatel si vyhrazuje právo odmítnout bez udání důvodů všechny nabídky a výběrové řízení zrušit, nevybrat nabídku s nejnižší cenou a dále pak možnost upravit předmět zakázky shodně pro všechny uchazeče před termínem pro odevzdání nabídky.

4. Uchazeč je povinen si vyjasnit případné nejasnosti před podáním nabídky. Nedostatečná informovanost, mylné chápání soutěžních a zadávacích podmínek, chybně navržená nabídková cena apod. neopravňuje uchazeče požadovat dodatečnou

úhradu nákladů nebo zvýšení ceny.

5. Dílo bude zahájeno až na výslovný pokyn objednatele a to v okamžiku úspěšného získání dotace z grantového programu Jihočeského kraje - Zvýšené náklady obnovy památkově chráněných staveb.

Český Krumlov dne 18.4.2011

MĚSTO
Český Krumlov
-6-

.....
Ing. Karel Hudera vedoucí OSMI MěÚ

Přílohy:

- 1) Počet, členění a výrobní rozměry oken
- 2) Návrh SOD

Není-li uvedeno jinak, jsou všechny pohledy zevnitř a rozměry výrobní.

Pol.	množství	popis	pozn.
------	----------	-------	-------

i **5.00 ks** 3-dílný prvek

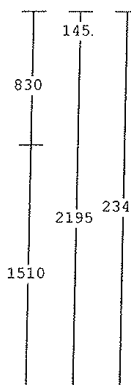
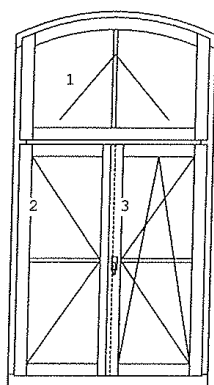

okenní křídlo
dřevo : smrk napojovaný
nátěr : lazura odstín 9
výplň : černý Swiss N Ug = 1,1kW
kování :
Výklop.klika nah.vodor.max80kg
Stulp DS L 7/8x4 mm z.b.
Stulp OS P 312 SP z.b.
příčky :
nalepovací příčka 24mm
pozn. : Bez vnitřní polodrážky
parapetu
okapnice: okapnice okenní / bronz
rozměry :1245x2340

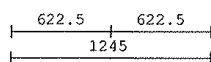

01. množství

5.00 ks

2-dílný prvek

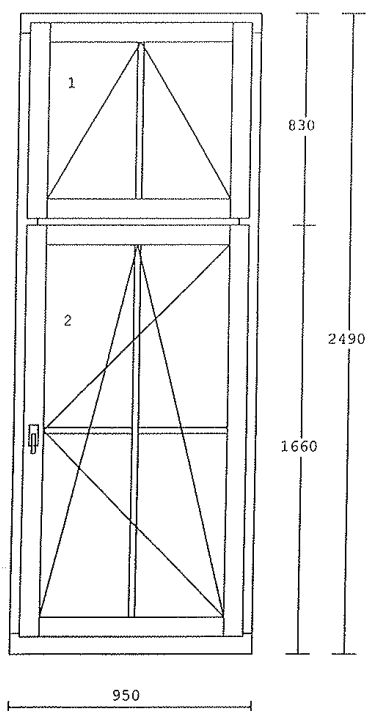

okenní křídlo
dřevo : smrk napojovaný
nátěr : lazura odstín 9
výplň : černý Swiss N Ug = 1,1kW
kování :
Výklop.klika nah.vodor.max80kg
OS P 312 SP z.b.
příčky :
nalepovací příčka 24mm
okapnice: okapnice okenní / bronz
rozměry : 950 x 2490

5.00 ks

2-dílný prvek

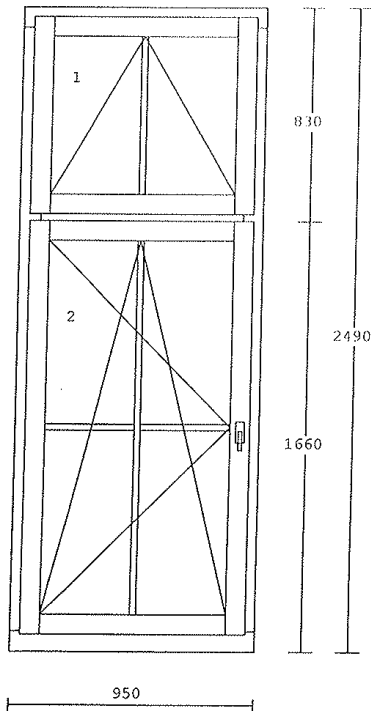

okenní křídlo
dřevo : smrk napojovaný
nátěr : lazura odstín 9
výplň : černý Swiss N Uq = 1,1kW
kování :
Výklop.klika nah.vodor.max80kg
OS L 312 SP z.b.
příčky :
nalepovací příčka 24mm
okapnice: okapnice okenní / bronz
rozměry :950 x2490
vnitřní parapet 350mm

Poi. množství

4 **5.00 ks**

4-dilný prvek

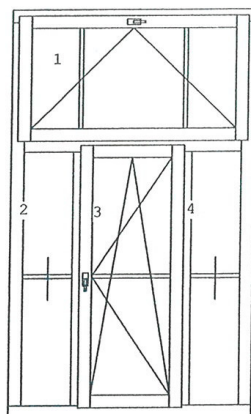

okenní křídlo
 pevně-zasklívací drážka
 dřevo : smrk napojovaný
 nátěr : lazura odstín 9
 výplň : černý Swiss N Ug = 1,1kW
 kování :
 Výklop.klika nah.vodor.max80kg
 pevně v rámu, OS P 312 SP z.b.
 oříčky :
 nalepovací příčka 24mm
 okapnice: okapnice okenní / bronz
 rozměry :1485x2490
 vnitřní parapet 450mm

5 **143.1m**

obvod prvků

Celková cena pozic
 Demontáž
 Základní montáž
 Likvidace starých oken
 Montáž parapetů
 Zednické začištění

Cena bez DPH
 DPH 20%

20.00 %

Cena celkem

SMLOUVA O DÍLO

Smlouva o dílo uzavřená podle § 536 a následujících Obchodního zákoníku

číslo smlouvy zhotovitele:
číslo smlouvy objednatele:

1. Smluvní strany

1.1 Zhotovitel :

Zastoupený:

Osoby oprávněné jednat:

ve věcech smluvních:

ve věcech technických:

Bankovní spojení:

číslo účtu:

IČO:

DIČ:

Tel. / fax:

1.2 Objednatel: Město Český Krumlov náměstí Svornosti č. 1 381 01 Český Krumlov

Zastoupené: Mgr. Daliborem Cardou, starostou města

Osoby oprávněné jednat:

ve věcech smluvních: Mgr. Dalibor Carda, starosta města

ve věcech technických: Ing. Karel Hudera, vedoucí odb. správy majetku a investic

Bankovní spojení: KB Český Krumlov

číslo účtu: 221 - 241/0100

IČO: 00245836

DIČ: CZ00245836

Tel./fax: 380 766 700 / 380 766 701

1.3 Objednatel při realizaci stavby kromě zástupců uvedených v odstavci 1.2 zastupuje s působností občasného technického dozoru investora Kmoch Zdeněk referent OSMI.

Při operativním technickém řízení činností při realizaci díla, při potvrzování zápisů o splnění podmínek pro uvolňování záloh, odsouhlasení faktur nebo jiných podkladů pro placení, potvrzování soupisu provedených prací, zápisů o předání a převzetí díla nebo jeho části jsou zmocněni jednat za zhotovitele :,

....., stavbyvedoucí.....

za objednavatele: Ing. Karel Hudera, vedoucí odb. správy majetku a investic

Kmoch Zdeněk referent OSMI

a to vždy každý z nich samostatně. Toto zmocnění trvá až do písemného odvolání. Změny v zastoupení budou uvedeny v dodatku smlouvy, účinné jsou však již od okamžiku, kdy byl druhé straně předložen písemný doklad o jejich provedení.

2. Základní údaje o díle

2.1 Název stavby: **Výměna oken - ZŠ Linecká v Městské památkové zóně Český Krumlov, Plešivec - III. etapa**

2.2 Adresa stavby: Český Krumlov ZŠ Linecká č. 43 a 47

2.3 Souhlas s provedením uhlášené stavby - výměna stávajících oken v budově základní školy čp. 43 a 47 v ulici Linecká v Českém Krumlově č.j. SÚ 498/09-Ně ze dne 25.2.2009

3. Předmět plnění

3.1 Předmětem plnění zakázky je výměna oken. Stavba se nachází v historickém centru Č. Krumlova a proto se jedná o památkově chráněný objekt. V minulosti zde byla necitlivě nahrazena původní špaletová okna za okna zdvojená panelákového typu. Tyto okna již neodpovídají současným požadavkům na tepelné ztráty, jsou dožitá a esteticky kazí vzhled budovy. V předešlých letech již byla v průčelí objektu a jedna třetina oken ze severozápadní strany vyměněna za nová typ Euro - rustikal v členění dle původních špaletových oken. V letošním roce je záměr vyměnit druhou třetinu oken v severozápadní části objektu ve stejném provedení tj. za okna dřevěná **typ EURO - rustikal** ve shodných profilacích poutců ráků, křídel, příček, klapaček, kování a barvě oken a parapetů jako okna již vyměněná. Jedná se celkem o 20 oken. Výsledná cena se bude sestávat z demontáže stávajících oken, jejich likvidace, výroba, montáž a doprava nových oken, montáž vnitřních parapetů a zednického začištění.

3.2. Zhotovením stavby se rozumí úplné, funkční a bezvadné provedení všech stavebních a montážních prací a konstrukcí, včetně dodávek potřebných materiálů a zařízení nezbytných pro řádné dokončení díla, dále provedení všech činností souvisejících s dodávkou stavebních a montážních prací a konstrukcí jejichž provedení je pro řádné dokončení díla nezbytné.

3.3 Mimo všechny definované činnosti patří do dodávky stavby i následující práce a činnosti:

- zajištění a provedení všech opatření organizačního a stavebně technologického charakteru k řádnému provedení díla,
- veškeré práce a dodávky související s bezpečnostními opatřeními na ochranu lidí a majetku
- zabezpečení staveniště, zajištění bezpečnosti práce a ochrany životního prostředí,
- demontáž stávajícího zařízení,
- zajištění atestů a dokladů o požadovaných vlastnostech výrobků ke kolaudaci (i dle zák. č. 22/1997 Sb.)
- prohlášení o shodě,
- zřízení a odstranění zařízení staveniště,
- odvoz a uložení vybouraných hmot a stavební sutí na skládku včetně poplatku za uskladnění v souladu s ustanoveními zákona 185/2001 Sb. - o odpadech.

3.4 Zhotovitel potvrzuje, že se v plném rozsahu seznámil s rozsahem a povahou díla při prohlídce místa plnění, že jsou mu známy veškeré technické, kvalitativní a jiné podmínky nezbytné k realizaci díla

3.5 Zhotovitel se zavazuje provést dílo včas, v odpovídající kvalitě podle platných předpisů a technických norem.

3.6 Objednatel se zavazuje převzít provedené dílo bez vad a nedodělků a uhradit za provedení díla cenu tak, jak je dále uvedeno.

4. Sjednaná doba pro provedení díla

4.1 Zhotovitel provede dílo v následujících termínech:

zahájení prací: Dílo bude zahájeno až na výslovný pokyn objednatele a to v okamžiku úspěšného získání dotace z grantového programu Jihočeského kraje - Zvýšené náklady obnovy památkově chráněných staveb.

ukončení prací: 15.8.2011

lhůta výstavby ve dnech / týdnech:dnů / týdnů

termín vyklizení staveniště: 15.8.2011

4.2 Plnění předmětu smlouvy je zahájeno protokolárním předáním staveniště zhotoviteli a ukončeno bude zápisem o předání a převzetí díla.

4.3 Objednatel se zavazuje předat zhotoviteli staveniště včetně všech dokladů pro provedení díla do 5 dnů před termínem zahájení stavby.

4.4 Jestliže zhotovitel provede dílo před termínem, zavazuje se objednatel toto dílo převzít i v dřívějším nabídnutém termínu.

4.4 Dodržení doby plnění ze strany zhotovitele je závislé od řádného a včasného spolupůsobení objednatele dohodnutém v této smlouvě. Po dobu prodlení objednatele s poskytnutím spolupůsobení není zhotovitel v prodlení se splněním závazku.

5. Věci určené k provedení díla

5.1 Objednatel se zavazuje předat zhotoviteli nejpozději při předání staveniště doklad prokazující povolení stavby.

5.2 Objednatel má ke zhotovované věci vlastnické právo, přitom zhotovitel nese nebezpečí škod až do okamžiku předání díla.

6. Cena za dílo

6.1 Cena za zhotovení předmětu smlouvy v rozsahu článku 3 této smlouvy je stanovena dohodou smluvních stran podle ustanovení § 2 zákona č. 526/1990 Sb. o cenách a činí:

Cena bez DPH	Kč
DPH 20%	Kč
Cena včetně DPH	Kč

6.2 Dohodnutá cena je stanovena na základě nabídky zhotovitele ze zadávacího řízení a zadávacích podmínek objednatele. Nabídkový položkový rozpočet stavby ze zadávacího řízení tvoří nedílnou přílohu č. 1 této SOD.

prací dle jednotlivých položek z položkového rozpočtu, který vystaví zhotovitel. Platební doklad musí obsahovat:

- označení: platební doklad a číslo
- název, sídlo a IČ zhotovitele a objednatele
- údaj o zápisu v obchodním rejstříku vč. spisové značky
- datum vystavení, odeslání a den splatnosti
- označení peněžního ústavu a číslo účtu, na který se má platit
- název díla – číslo smlouvy
- soupis provedených prací odsouhlasený objednatelem, výše platby
- razítko a podpis oprávněné osoby

7.4 Objednatel se zavazuje zaplatit zhotoviteli cenu za provedení díla na podkladě celkové faktury, kterou vystaví zhotovitel po sepsání a podpisu zápisu o předání a převzetí díla. Faktura musí obsahovat:

- označení: faktura a číslo
- název, sídlo a IČ zhotovitele a objednatele
- údaj o zápisu v obchodním rejstříku vč. spisové značky
- datum vystavení, odeslání a den splatnosti
- označení peněžního ústavu a číslo účtu, na který se má platit
- předmět a název díla, číslo smlouvy
- cenu díla – fakturovanou částku
- daň z přidané hodnoty
- soupis poskytnutých měsíčních plateb
- částku k úhradě
- razítko a podpis oprávněné osoby

7.5 Pokud se na díle vyskytnou vícepráce, s jejichž provedením objednatel souhlasí, bude jejich cena na faktuře uvedena samostatně. Taková faktura musí kromě jiných výše uvedených náležitostí obsahovat i odkaz na dokument, kterým byly vícepráce sjednány a odsouhlaseny.

7.6 Objednatel se zavazuje zaplatit platby do 21 dnů od doručení. V pochybnostech se má za to, že platební doklad byl objednateli doručen třetího dne po odeslání.

7.7 Objednatel může platbu odmítnout v případě, kdy platební doklad:

- obsahuje nesprávné nebo neúplné údaje
- obsahuje chybné cenové údaje.

Objednatel musí platební doklad vrátit do data jeho splatnosti, jinak je v prodlení s placením částky, která měla být fakturována správně. U opraveného dokladu běží nová lhůta splatnosti.

7.8 Objednatel se zavazuje, že výše dohodnuté platební podmínky dodrží a ve sjednaných termínech poukáže platby na účet zhotovitele. V opačném případě je zhotovitel do doby skutečného zaplacení plateb oprávněn přerušit práce na stavbě a požadovat změnu smlouvy v příslušných částech, zejména v čase plnění. V případě přerušeni práce je objednatel povinen zaplatit zhotoviteli veškeré náklady a škody, které mu v této souvislosti vznikly.

8. Způsob provádění díla

8.1 Způsob provádění díla se řídí ustanoveními § 550 a násl. obchod. zákoníku, pokud není v následujících bodech dohodnuto jinak.

8.2 Zhotovitel povede ode dne převzetí staveniště do okamžiku předání díla stavební deník, do něhož bude zaznamenávat postup prací včetně denního stavu pracovníků, klimatických podmínek, časového postupu prací, změn projektu, zdůvodnění odchylek od projektu a všechny skutečnosti rozhodné pro plnění smlouvy o dílo. Stavební deník bude veden v knize vydané pro tento účel SEVT, bude uložen na staveništi u stavbyvedoucího a bude kdykoli k dispozici technickému zástupci objednatele na stavbě, který je oprávněn činit do deníku zápisy. Zástupci smluvních stran na stavbě jsou povinni vyjádřit se k zápisům druhé strany do stavebního deníku, jež se jich týkají, nejpozději do 48 hodin.

8.3 Mimo stavbyvedoucího a technického dozoru objednatele může provádět záznamy v deníku pracovník GP pověřený autorským dozorem, orgány státní kontroly, popř. jiné státní orgány a k tomu zmocnění zástupci objednatele a zhotovitele.

8.4 Objednatel vykonává na stavbě občasný technický dozor a v jeho průběhu sleduje zejména, zda práce jsou prováděny v souladu se smlouvou, projektem a zadávacími podmínkami, podle technických norem, jiných právních předpisů a rozhodnutí veřejnoprávních předpisů tak, aby jakost díla odpovídala požadovanému standardu. Na nedostatky zjištěné v průběhu prací neprodleně upozorní zápisem do stavebního deníku. Zhotovitel je povinen dle bodu 8.2 reagovat a v případě vad díla tyto neprodleně odstranit či dohodnout způsob a termín odstranění.

8.5 Technický dozor objednatele není oprávněn zasahovat do činnosti zhotovitele. Je však oprávněn dát pracovníkům zhotovitele příkaz přerušit práce, pokud odpovědný zástupce zhotovitele není dosažitelný a je-li ohrožena bezpečnost prováděné stavby, život nebo zdraví pracujících na stavbě.

8.6 Zhotovitel a objednatel se dohodli, že zhotovitel vyzve objednatele k prověření prací, které budou v dalším průběhu prací zakryty, a to zápisem do stavebního deníku 3 dny předem. Druh těchto prací bude předem dohodnut ve stavebním deníku. Nevyzve-li zhotovitel TD objednatele ke kontrole takových prací, bude povinen na žádost TD zakryté práce odkrýt na vlastní náklad. Pokud se objednatel nedostaví k prověření prací, zhotovitel oprávněn předmětné práce zakrýt. Bude-li v tomto případě objednatel dodatečně požadovat jejich odkrytí, je zhotovitel povinen toto odkrytí a zakrytí provést na náklady objednatele. Pokud se však zjistí, že práce nebyly řádně provedeny, nese veškeré tyto náklady zhotovitel. Provedení technické kontroly provádění díla objednatelem nezprošťuje zhotovitele ze zodpovědnosti za řádné a kvalitní provedení díla.

8.7 Zhotovitel se zavazuje, že k realizaci díla nepoužije materiály, které nemají požadovanou certifikaci či jiný průvodní doklad prokazující kvalitu. Zhotovitel doloží na vyzvání objednatele, nejpozději před zahájením montážních prací, objednateli nebo technickému dozoru objednatele certifikát, či jiný průvodní doklad prokazující kvalitu zabudovávaného výrobku, konstrukce či materiálu. Zhotovitel souhlasí se skutečností, že v případě nejasností o kvalitě výrobku, konstrukce či materiálu bude objednatel před jejich zabudováním vyžadovat předložení příslušných vzorků s průvodními doklady (výrobce, parametry, kvalita atd.).

8.8 Sjedené termíny se považují za splněné zápisem ve stavebním deníku, který potvrdí objednatel.

8.9 Zhotovitel přebírá v plném rozsahu odpovědnost za vlastní řízení postupu prací a dodržování předpisů bezpečnosti práce a ochrany zdraví při práci a za pořádek na pracovišti. Odpovídá za provádění díla ve vyžadované kvalitě a ve stanovených termínech.

8.10 Zhotovitel přebírá v plném rozsahu odpovědnost za plnění příslušných ustanovení zákonů, vyhlášek a norem o požární ochraně.

8.11 K dodržení ustanovení této smlouvy se zhotovitel zavazuje k provádění prací pouze odborně způsobilými a proškolenými pracovníky.

9. Staveniště

9.1 Staveniště je prostor, určený k provedení díla a k zařízení staveniště. Objednatel se zavazuje předat zhotoviteli staveniště, prosté práv třetích osob, v termínu uvedeném v odstavci 4.3 této smlouvy.

9.2 O předání staveniště bude za účasti provozovatele sepsán zápis, který potvrdí zástupci smluvních stran. V zápise se uvedou vzájemné vztahy podle příslušných ustanovení zákona č.262/2006 Sb. (zák. práce), zákona č. 309/2006 Sb. o BOZP a nařízení vlády č.591/2006 Sb. o bližších minimálních požadavcích na BOZP na staveništi. Do zápisu budou uvedeny jména zástupců provozovatele, kterým bude umožněn vstup na staveniště.

9.3 Při jednání o předání staveniště objednatel bezplatně předá současně zhotoviteli:
- napojovací místa pro zabezpečení stavby v nezbytném rozsahu (tj. přívod el. energie, vody, kanalizace)
- plochy pro zařízení staveniště vč. ploch mezideponijních skládek
- podmínky příjezdu ke staveništi

9.4 Zařízení staveniště si celé zabezpečuje zhotovitel. Náklady na vybudování, úpravy stávajících zařízení pro účely ZS a likvidaci ZS jsou součástí smluvní ceny. Materiál zbylý po demontáži ZS je majetkem zhotovitele.

9.5 Zhotovitel je povinen udržovat na převzatém staveništi pořádek a čistotu. Odstraní na vlastní náklady odpady, které jsou výsledkem jeho činnosti.

9.6 Zhotovitel zlikviduje vlastní ZS a předá vyklizené staveniště objednateli do 3 dnů po předání díla. Po uplynutí této lhůty může zhotovitel ponechat na staveništi jen zařízení a materiál potřebný k odstranění případných vad a nedodělků zjištěných při převjímacím řízení. Po jejich odstranění je povinen staveniště protokolárně předat objednateli ve stavu prostém jakýchkoliv překážek.

9.7 Zhotovitel zodpovídá za bezpečnost a ochranu zdraví vlastních pracovníků.

9.8 Nebudou-li na staveništi dodržovány zásady bezpečnosti práce a bezpečnost bude opakovaně porušována, může TD objednatel vydat zákaz prováděné práce, eventuálně vykázat osoby porušující bezpečnost práce ze staveniště.

9.9 Nebudou-li na staveništi dodržovány zásady bezpečnosti práce a bezpečnost bude opakovaně porušována, může objednatel udělit smluvní pokutu zhotoviteli až 25 000,- Kč

10. Předání a převzetí díla

10.1 Termín předání a převzetí díla nejpozději do 15.8.2011. K předání a převzetí díla vyzve písemně zhotovitel objednatele 15 dní před termínem zahájení přejímacího řízení. K termínu zahájení přejímky předloží zhotovitel písemné doklady dle bodu 10. 2. Zhotovitel a objednatel se zavazují sepsat o předání a převzetí předmětu díla zápis a to i v případě dřívějšího dokončení díla.

10.2 Při přejímacím řízení předá zhotovitel objednateli nezbytné doklady, zejména:

- atesty, prohlášení o shodě
- doklady jakosti na materiály používané v průběhu stavby
- zápisy a osvědčení o provedených zkouškách a kvalitě použitých materiálů, konstrukcí zakrytých v průběhu stavby
- stavební deník
- soubor zápisů o dílčích přejímkách pokud byly uskutečněny

10.3 Objednatel je povinen umožnit zhotoviteli přístup na převzatou stavbu z důvodů odstranění případných vad a nedodělků.

11. Záruční doba – zodpovědnost za vady

11.1 Odpovědnost za vady díla se řídí touto smlouvou a příslušnými ustanoveními obchodního zákoníku.

11.2 Zhotovitel ručí za úplné a kvalitní provedení předmětu díla podle této smlouvy, platných právních předpisů a ČSN, ČSN EN ISO 9001:2000 a požadovaných standardů.

11.3 Na zhotovené dílo zhotovitel poskytuje záruku za jakost v délce 60 měsíců. Toto se nevztahuje na výrobky a zařízení se záruční lhůtou, uvedenou jejich výrobcem. Záruční doba počíná běžet dnem předání a převzetí díla.

11.4 Zhotovitel nenese záruky za vady materiálů a zařízení dodaných objednatelem, neodpovídá za vady vzniklé nedodržením pokynů v předaných návodech pro provoz a údržbu zařízení.

11.5 Zhotovitel je povinen během záruční lhůty, na svou odpovědnost a náklady, další zjištěné vady neprodleně a bezplatně odstranit v dohodnuté době a to na základě oznámení vad, provedeného objednatelem písemnou formou nejpozději do 5 dnů po jejich zjištění. Zhotovitel je povinen se k reklamaci vyjádřit do 5-ti pracovních dnů od jejího obdržení a dohodnout způsob a termín na její odstranění. Záruční doba pro reklamovanou část se prodlužuje o dobu od oznámení reklamace zhotoviteli do jejího odstranění.

11.6 Odstranění záručních vad potvrdí v zápise zástupce objednatele zhotoviteli, popř. uvede důvody, proč toto potvrzení odmítá. K vyhotovení tohoto zápisu je povinen se objednatel dostavit, pokud k tomu byl zhotovitelem písemně vyzván nejméně 3 dny předem.

11.7 Jestliže se ukáže, že vada materiálu zabudovaného předmětu je neodstranitelná, zavazuje se zhotovitel dodat do 5 dní od zjištění této skutečnosti náhradní předmět plnění. Za vadu neodstranitelnou se považuje i taková, která se vyskytla znovu po opravě.

11.8 Objednatel se zavazuje, že případnou reklamaci vady díla uplatní nejpozději do 5 dnů po jejím zjištění písemnou formou do rukou oprávněného zástupce podle článku 1 této smlouvy.

11.9 Pro odpovědnost za vady díla platí ustanovení § 560 a násl. Obch. zákoníku. Veškeré činnosti související s projednáním reklamace, včetně podpisu dohod o vyřízení reklamace, zajišťují zástupci zhotovitele uvedení v čl. 1 této smlouvy.

12. Smluvní pokuty

12.1 Smluvní strany se dohodly, že mohou být uplatněny oprávněnou stranou z titulu neplnění níže uvedených závazků z této smlouvy, tyto pokuty:

12.1.1 Za prodlení zhotovitele se splněním sjednaného termínu pro předání a převzetí díla smluvní pokutu ve výši **5 000 Kč** za každý započatý den prodlení, až do data podepsání protokolu o předání a převzetí.

12.1.2 Za prodlení zhotovitele s odstraněním vad a nedodělků smluvní pokutu **5 000,- Kč** za každou vadu a každý den prodlení oproti dohodnuté lhůtě v protokolu o předání a převzetí díla až do dne, kdy vady a nedodělky budou odstraněny.

12.1.3 Za prodlení zhotovitele s odstraněním vad zjištěných a uplatněných v rámci záruky smluvní pokutu ve výši **5 000,- Kč** za každou vadu a každý den prodlení oproti dohodnuté lhůtě na odstranění.

12.1.4 Za prodlení objednatele se zaplacením dohodnutých plateb ve smluvní lhůtě splatnosti ve výši **0,1%** z částky k úhradě za každý započatý den prodlení.

12.1.5 Zhotovitel zaplatí smluvní pokutu ve výši **5 000,- Kč** za každý den prodlení za nedodržení termínu vyklizení staveniště dle čl. 9.6.

12.2 Smluvní strany se dohodly, že v případě vzniku škody způsobené porušením povinnosti ze závazku, na níž je dohodnuta smluvní pokuta, se hradí pouze škoda přesahující smluvní pokutu.

13. Odstoupení od smlouvy

13.1 Jestliže zhotovitel nebude provádět práci v souladu se smlouvou nebo bude zanedbávat plnění svých závazků tak závažným způsobem, že to ovlivní provádění prací, může objednatel prostřednictvím oznámení požadovat na zhotoviteli odstranění takového neplnění nebo zanedbání.

Jestliže zhotovitel nebude plnit v přiměřené době od oznámení, může objednatel po 20 dnech od oznámení od této smlouvy odstoupit. Po takovémto ukončení musí objednatel spolu se zhotovitelem co možná nejdříve ověřit hodnotu provedených prací a všech dlužných částek k termínu ukončení a tento dlužní zůstatek vzájemně vyrovnat.

13.2 Zhotovitel může od smlouvy odstoupit v případě že

- objednatel opomene vykonat svou povinnost a tím způsobí zhotovitelovu neschopnost provést smluvený výkon. Odstoupení je přípustné teprve tehdy, když zhotovitel navrhl objednateli přiměřenou lhůtu ke splnění závazku a ta neúspěšně uplynula.

- objednatel splatnou platbu neprovede nebo se jinak dostane do prodlení s úhradou oproti dohodnutým platebním podmínkám. Odstoupení je přípustné teprve tehdy, když objednatel neuhradil sjednanou zálohu ani po uplynutí lhůty 1 měsíce od splatnosti sjednané platby, pokud nebude dohodnuto jinak.

13.3 Účinky odstoupení nastávají dnem doručení písemného projevu vůle od smlouvy odstoupit druhé straně. V pochybnostech se má za to, že oznámení bylo doručeno třetím dnem ode dne jeho odeslání na poslední známou adresu.

14. Jiná ujednání

14.1 Smluvní strany se dohodly, že ve smyslu § 345 odst.2 Obchod.zák. pokládají porušení smluvních povinností uvedených v následujících částech smlouvy za porušení podstatné:

- prodlení objednatele s povinnostmi dle bodů 4.3, 5.1
- prodlení zhotovitele s povinnostmi dle bodu 4.1.

14.2 Každá ze smluvních stran ovlivněná vyšší mocí musí bez zpoždění a ne později než 5 dnů od výskytu vyšší moci oznámit druhé straně působení a charakteristiku vyšší moci. Jestliže z důvodu vyšší moci bude zhotovitel zpožděn v plnění svých závazků dle této smlouvy, bude mít právo na takové prodloužení termínu, které by mělo být za všech okolností čestné a přiměřené. Pokud by působení vyšší moci trvalo ne více než 30 dnů, nebudou zhotoviteli ani objednateli hrazeny žádné dodatečné náklady. V opačném případě budou tyto vlivy promítnuty dodatkem do smluvních ujednání.

14.3 Jestliže bude zhotoviteli v důsledku vyšší moci definitivně zabráněno plnit tuto smlouvu nebo její část, budou objednatel a zhotovitel oprávněni prostřednictvím vzájemného písemného oznámení ukončit smlouvu nebo tu její část, v jejíž realizaci je zhotoviteli s konečnou platností zabráněno. V případě ukončení výše uvedeným způsobem musí objednatel zaplatit zhotoviteli poměrnou část odměny za provedené práce a za položky vyrobené před datem ukončení.

14.4 Veškeré skutečnosti obchodní, výrobní a technické související s prováděním díla podle této smlouvy jsou předmětem obchodního tajemství a jsou chráněny podle ustan. § 51 obch. zák. Smluvní strany jsou povinny zachovávat mlčenlivost a všech těchto skutečnostech, o nichž se v souvislosti s prováděním díla podle této smlouvy dozvěděly, a to i po té, kdy provádění díla bylo skončeno. Smluvní strany jsou rovněž povinny dbát o nepoškození dobrého obchodního jména druhé strany. Porušení těchto povinností zakládá i závazek k náhradě škody. Ostatní ustanovení obchod. zák. o nekalé soutěži tímto ujednáním nejsou dotčena.

14.5 Odpovědnost za škodu se řídí obecně závaznými právními předpisy. Hradí se škoda skutečná i ušlý zisk a to uvedením v předešlý stav nebo v penězích, přičemž právo volby má strana poškozená.

14.6 Zhotovitel bude odpovědný za škodu, kterou způsobí objednateli, vzniklou v souvislosti s plněním smlouvy zhotovitelem a jeho subdodavateli.

15. Závěrečná ustanovení

15.1 Pokud není stanoveno jinak, řídí se tato smlouva i vztahy podle ní vzniklé Obchodním zákoníkem. V případě vzniku sporu se smluvní strany zavazují je řešit dohodou v rámci zásady „dobré vůle“. Nedojdou-li smluvní strany k smírnému vyřešení věci, rozhodne na návrh jedné z nich soud k rozhodování věcně a místně příslušný dle ustanovení zákona č. 99/1963 Sb., občanský soudní řád, ve znění pozdějších změn a doplnění. Strany mohou na základě zvláštního písemného ujednání dohodnout případné vyřešení sporů v rozhodčím řízení.

15.2 Tato smlouva může být měněna a doplňována pouze písemnými dodatky ke smlouvě po řádném potvrzení a podepsání zástupců obou smluvních stran.

15.3 Smlouva je vypracována ve čtyřech stejnopisech s platností originálu, z nichž každá ze stran obdrží dvě podepsaná vyhotovení.

15.4 Nedílnou součástí této smlouvy je níže uvedená příloha:

Příloha č. 1 - Nabídkový položkový rozpočet stavby (odst. 6.2)

V dne

V Č. Krumlově dne

Zhotovitel:

.....

Objednatel:

.....